

MINISTÈRE DE L'ÉDUCATION. LYCÉE SECONDAIRE BEN AOUN.	ÉPREUVE : SCIENCES PHYSIQUES.		
	DEVOIR COMMUN - SYNTHÈSE N°1.		
Prof : Mr Yousfi Kamel.	Classe: 4 <sup>ème</sup> SC 1+2 .	Date: 07/12/2019	Durée : 3 H

## Chimie :

Page 1/4

### Exercice N° 01 :

« Document scientifique »

#### Facteurs cinétiques :

On appelle facteur cinétique tout paramètre permettant d'influencer la vitesse d'une transformation chimique. La température, la concentration des réactifs, la présence de catalyseur... sont des exemples de facteurs cinétiques. La température du milieu réactionnel est l'un des facteurs cinétiques le plus souvent utilisé pour modifier la durée d'une réaction. Plus la température du milieu réactionnel est élevée, plus la durée de la transformation est courte et par conséquent plus la réaction est accélérée. Une élévation de température du milieu trouve son application lorsque l'on veut accélérer ou parfois déclencher une transformation lente voire bloquée. De nombreuses synthèses industrielles sont très lentes à température ambiante, une température élevée est donc nécessaire pour accélérer la réaction et ainsi répondre aux objectifs de rentabilité imposés par le monde de l'industrie. Les synthèses de l'ammoniac (en présence de catalyseur approprié et à une pression voisine de 300 atm) et d'un grand nombre de composés organiques sont réalisées à haute température. L'effet inverse est également exploité. La conservation des aliments au réfrigérateur (environ 4°C), ou au congélateur (environ -18°C), permet par exemple un ralentissement des différentes réactions de dégradation qui altèrent le goût des aliments et qui introduisent des toxines dangereuses pour la santé.

D'après CNRS France

- 1) Définir le facteur cinétique et donner des exemples.
- 2) Relever les applications qui font intervenir le facteur cinétique température dans chacun des cas suivants :
  - a) Une augmentation de température.
  - b) Une diminution de température.
- 3) La synthèse de l'ammoniac NH<sub>3</sub> (gaz), à partir du dihydrogène H<sub>2</sub>(gaz) et du diazote N<sub>2</sub>(gaz), est une réaction Exothermique. Justifier que l'élévation de température est nécessaire mais insuffisante, pour favoriser la synthèse de l'ammoniac.

### Exercice N° 02 :

À l'instant  $t = 0$ , on prépare une série de tubes à essais contenant chacun un mélange équimolaire constitué d'une quantité  $n_0$  mol d'acide éthanóique et d'une quantité  $n_0$  mol d'éthanol. Le mélange dans chaque tube est formé d'une seule phase homogène de volume  $V$  et maintenu à la température 25°C. L'équation de la réaction modélisant la transformation chimique étudiée est :

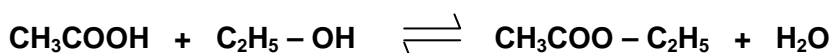

A intervalles de temps réguliers, on dose le contenu de chaque tube par une solution d'hydroxyde de sodium (NaOH) de concentration molaire  $C_B = 2 \text{ mol} \cdot \text{L}^{-1}$ . Les résultats des mesures obtenues ont permis de tracer les courbes (a) et (b) de la figure-1- de la feuille annexe, représentant l'évolution temporelle des quantités de matière  $n_A$  d'acide éthanóique restant et  $n_E$  d'ester formé.

- 1)
  - a) Identifier, en le justifiant, chaque courbe.
  - b) Déterminer graphiquement la valeur de  $n_0$  et celle de l'avancement final  $x_f$ .
  - c) Calculer le taux d'avancement final  $\tau_f$  de cette réaction.
  - d) Dégager graphiquement les caractères de cette réaction.
- 2)
  - a) Énoncer la loi d'action de masse.
  - b) Montrer que la constante d'équilibre  $K$  associée à cette réaction s'écrit :  $K = \frac{\tau_f^2}{(1 - \tau_f)^2}$  puis la calculer.
  - c) A  $t = 20$  h, on ajoute à l'un des tubes 0,06 mol d'eau. Calculer la fonction des concentrations  $\pi$  à cet instant et dire, en le justifiant, si le système continu à évoluer toujours dans le même sens ou non.
- 3)
  - a) Déterminer, à partir de la courbe (b) la vitesse  $v$  de la réaction à l'instant  $t = 0$  h.
  - b) À l'aide de l'une des deux courbes de la figure-1- de la feuille annexe, expliquer comment évolue cette vitesse au cours du temps.

- 4) Déterminer le volume d'hydroxyde de sodium  $V_B$  versé à l'équivalence acido-basique au cours du dosage du dernier tube à essai.
- 5)
  - a) Proposer une méthode pour diminuer la durée de cette transformation.
  - b) Sur la figure -1- de la feuille annexe, tracer alors l'allure de la nouvelle courbe de la quantité de matière  $n_E$  d'ester en fonction du temps.
- 6) Pour augmenter le taux d'avancement final de cette réaction, on propose les quatre manipulations suivantes :
  - Ajouter une petite quantité d'acide sulfurique concentré dans le mélange réactionnel étudié.
  - Eliminer l'eau au fur et à mesure de sa formation ;
  - Augmenter la température du milieu réactionnel étudié ;
  - Mélanger dans les mêmes conditions, 1 mol d'acide éthanóique et 1 mol d'éthanol.

Choisir parmi ces manipulations, celle(s) qui convient (ou conviennent) pour aboutir à ce résultat.  
Justifier votre choix.

### Physique :

#### Exercice N° 01 :

On associe en série une bobine d'inductance  $L$  et de résistance  $r = 10\Omega$ , un générateur de tension de force électromotrice (fém.)  $E$ , un résistor de résistance  $R_0$  et un interrupteur  $K$  comme il est indiqué dans la figure 1. Afin d'enregistrer simultanément l'évolution temporelle des tensions  $u_{AB}(t)$  et  $u_{BC}(t)$ , on relie les entrées  $Y_1$  et  $Y_2$  d'un oscilloscope à mémoire respectivement aux points A et C du circuit, la masse est reliée au point B ( Figure -1) et on appuis sur le bouton inversion de la voie  $Y_2$  de l'oscilloscope. A l'instant  $t = 0$ , on ferme le circuit à l'aide de l'interrupteur  $K$ . L'oscilloscope enregistre les courbes  $\mathcal{C}_1$  et  $\mathcal{C}_2$  de la figure -2- donnée sur la feuille à rendre.

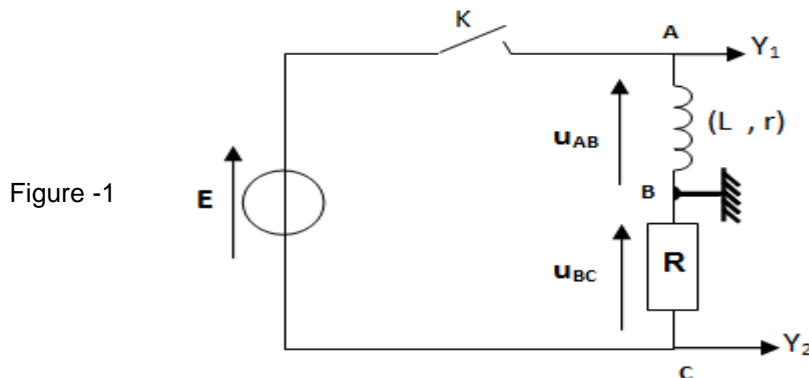

- 1) Justifier l'inversion faite sur la voie  $Y_2$  de l'oscilloscope.
- 2) Montrer que la tension  $u_{BC}(t) = u_{R_0}(t)$  est régie par l'équation différentielle:
 
$$\tau \frac{du_{R_0}}{dt} + u_{R_0} = \frac{R_0 E}{R_0 + r} \quad \text{avec} \quad \tau = \frac{L}{R_0 + r}$$
- 3) L'équation différentielle établie précédemment admet comme solution :  $u_{R_0}(t) = U_0 (1 - e^{-\frac{t}{\tau}})$ .
  - a) Vérifier que  $U_0 = \frac{R_0 E}{R_0 + r}$ .
  - b) Déterminer l'expression de l'intensité du courant  $i(t)$  et déduire celle de la tension  $u_{AB}(t)$ .
  - c) Identifier parmi  $\mathcal{C}_1$  et  $\mathcal{C}_2$  de la figure - 2 le chronogramme de  $u_{BC}(t)$ . Justifier votre réponse.
- 4) A l'aide des courbes  $\mathcal{C}_1$  et  $\mathcal{C}_2$  de la figure -2-, déterminer la valeur de :
  - ⊗ La fém.  $E$  du générateur.
  - ⊗ L'intensité  $I_0$  du courant qui s'établit dans le circuit en régime permanent.
  - ⊗ La résistance  $R_0$ .
  - ⊗ La constante de temps  $\tau$  et en déduire la valeur de l'inductance  $L$ .
- 5) Dans le circuit précédent, on modifie l'une des grandeurs caractéristiques du circuit ( $L$  ou bien  $R_0$ ). Le nouveau chronogramme de la tension  $u_{BC}(t)$  est la courbe  $\mathcal{C}_3$  de la figure -2-.
  - a) Identifier la grandeur dont la valeur a été modifiée.
  - b) Comparer sa nouvelle valeur à sa valeur initiale.

**Exercice N° 02 :**

Lors d'une séance de travaux pratiques, un élève est chargé de trouver expérimentalement les valeurs de la capacité  $C$  d'un condensateur et de l'inductance  $L$  d'une bobine de résistance supposée nulle.

On met à sa disposition :

- Un condensateur, une bobine inductive.
- Un générateur de résistance négligeable et de fém.  $E$  réglable,
- Un conducteur ohmique de résistance  $R_1$  réglable.
- Un conducteur ohmique de résistance  $R_2 = 20 \Omega$ ,
- Un oscilloscope, deux interrupteurs et des fils de connexion.

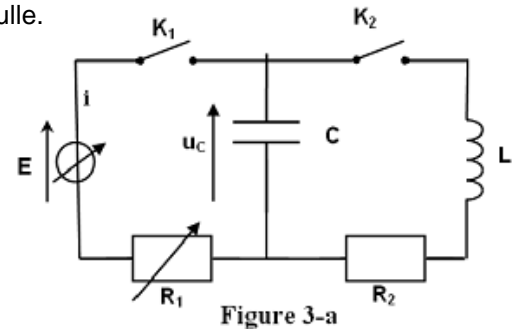

Figure 3-a

Avec ce matériel, l'élève réalise le montage schématisé sur la figure 3-a puis il procède comme suit :

**Première expérience : Détermination de la capacité  $C$  du condensateur.**

Le condensateur étant déchargé. A l'instant  $t = 0$ , l'élève ferme l'interrupteur  $K_1$  (en maintenant  $K_2$  ouvert) et suit, à l'aide de l'oscilloscope, l'évolution temporelle de la tension  $u_C$  aux bornes du condensateur.

Pour  $R_1 = 220 \Omega$  et  $E = 3,8 \text{ V}$ , il obtient la courbe de la figure 3-b de la feuille annexe.

L'expression en fonction du temps de la tension aux bornes du condensateur est :  $u_C(t) = U_0(1 - e^{-t/\tau})$  où  $U_0$  et  $\tau$  sont deux constantes positives non nulles.

- 1) En déduire graphiquement, la valeur de  $U_0$ .
- 2)
  - a) Calculer la valeur de  $u_C$  à l'instant  $t = \tau$ .
  - b) En déduire graphiquement, la valeur de  $\tau$ .
  - c) Trouver alors celle de la capacité  $C$ .
- 3)
  - a) Déduire l'expression de la tension  $u_{R_1}$  aux bornes du  $R_1$  en fonctions du temps.
  - b) Tracer sur la figure 3-b de la feuille annexe, l'allure de la courbe traduisant l'évolution de la tension  $u_{R_1}$  en fonction du temps dans l'intervalle  $[0 ; 3,5 \text{ ms}]$ .
- 4) Pour charger plus rapidement le condensateur, préciser en le justifiant, s'il faut augmenter la valeur de  $E$  ou diminuer celle de  $R_1$ .

**Deuxième expérience : Détermination de la valeur de l'inductance  $L$  de la bobine.**

Une fois la première expérience réalisée (condensateur complètement chargé), l'élève ouvre  $K_1$  puis, à un instant pris comme origine des temps, il ferme  $K_2$ . A l'aide de l'oscilloscope, il enregistre l'évolution de la tension  $u_C$  aux bornes du condensateur en fonction du temps. La courbe obtenue est représentée sur la figure 3-c.

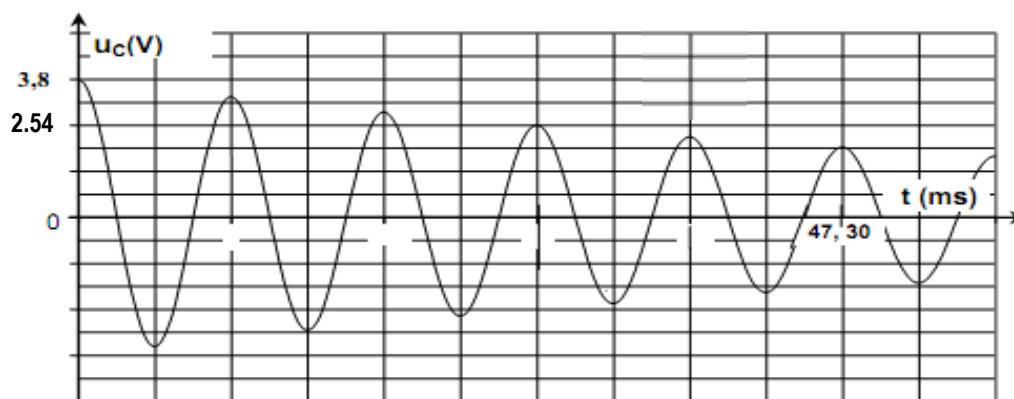

Figure 3-c

- 1) Etablir l'équation différentielle relative à  $u_C(t)$ .
- 2) Qualifier les oscillations enregistrées sur la figure 3-c en choisissant un ou plusieurs adjectifs parmi : amorties ; périodiques ; libres ; aperiodiques ; forcées ; non amorties.
- 3)
  - a) Déterminer graphiquement la valeur de la pseudo-période  $T$  des ces oscillations.
  - b) En admettant que  $T$  est égale à la période propre  $T_0$  du circuit LC, déterminer la valeur de l'inductance  $L$  de la bobine.
- 4)
  - a) Rappeler, en fonction de  $C$ ,  $L$ ,  $i$  et  $u_C$ , les expressions des énergies  $E_C$  et  $E_L$  emmagasinées respectivement par le condensateur et par la bobine ;  $i$  étant l'intensité du courant traversant le circuit à un instant  $t$ .
  - b) Montrer que :  $dE_t/dt = -R_2 i^2$  ou  $E_t$  désigne l'énergie totale emmagasinée dans le circuit à un instant  $t$ .
  - c) Déterminer la perte d'énergie du circuit de  $t_0 = 0$  à l'instant  $t_1 = 3T$ .

### Exercice N° 03 :

On réalise le montage schématisé ci-contre :

- ⊗ Le condensateur de capacité  $C$  est initialement chargé.
- ⊗ La bobine d'inductance  $L$  a une résistance négligeable.
- ⊗ On considère que la résistance totale du circuit est négligeable.

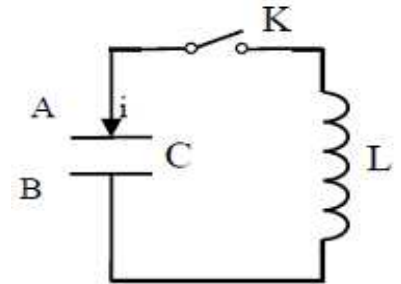

On désignera par  $q$  la charge de l'armature A et par  $i = dq / dt$  l'intensité du courant dans le circuit à une date  $t$  quelconque au cours des oscillations électriques.

- 1)
  - a) Etablir l'équation différentielle relative à  $u_C(t)$  :
  - b) Vérifier que  $u_C(t) = U_0 \cdot \sin(\omega_0 t + \varphi_{u_C})$  est solution de l'équation différentielle précédente.
- 2)
  - La tension  $u_C$  aux bornes du condensateur en fonction du temps est représentée sur la figure-4.
  - La variation de l'énergie emmagasinée dans la bobine  $E_L$  en fonction du temps est représentée sur la figure-5 de la feuille annexe.
  - a) En utilisant les deux courbes (figure - 4 et figure - 5) de la feuille annexe :  
Etablir, avec les valeurs numériques, l'expression de  $u_C(t)$ .
  - b) Montrer que :
    - La valeur de la capacité du condensateur est  $C = 0,5 \mu\text{F}$  ;
    - La valeur de l'inductance est  $L = 0,5 \text{ H}$ .
    - La valeur de l'intensité maximale  $I_{\max} = 10 \text{ mA}$ .
- 3)
  - a) Etablir, numériquement, l'expression de  $u_L(t)$  de la tension aux bornes de la bobine.
  - b) Représenter, sur la figure -4 de la feuille annexe, la courbe traduisant l'évolution temporelle de la tension  $u_L$  aux bornes de la bobine.

BON TRAVAIL.

Nom:..... ; Prénom :..... ; N° :..... ; Classe : 4 SC

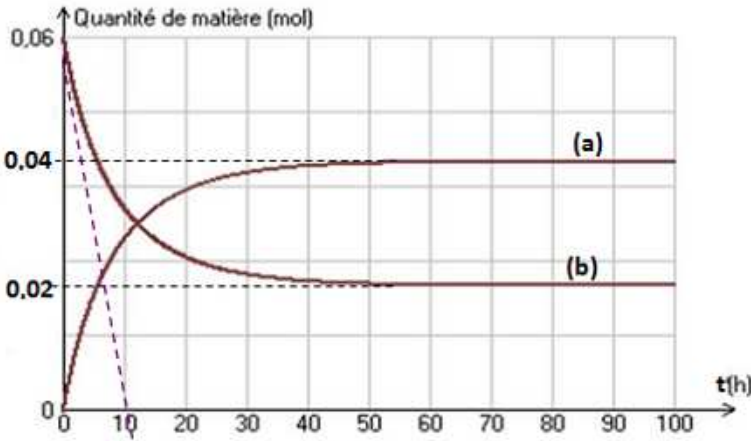

Figure-1-

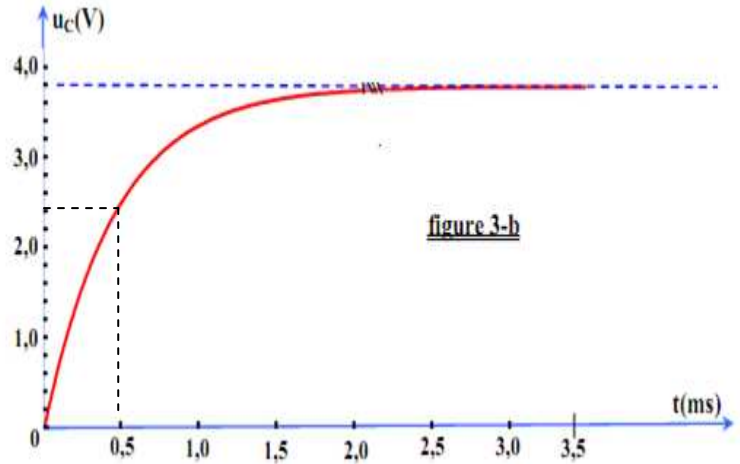

figure 3-b

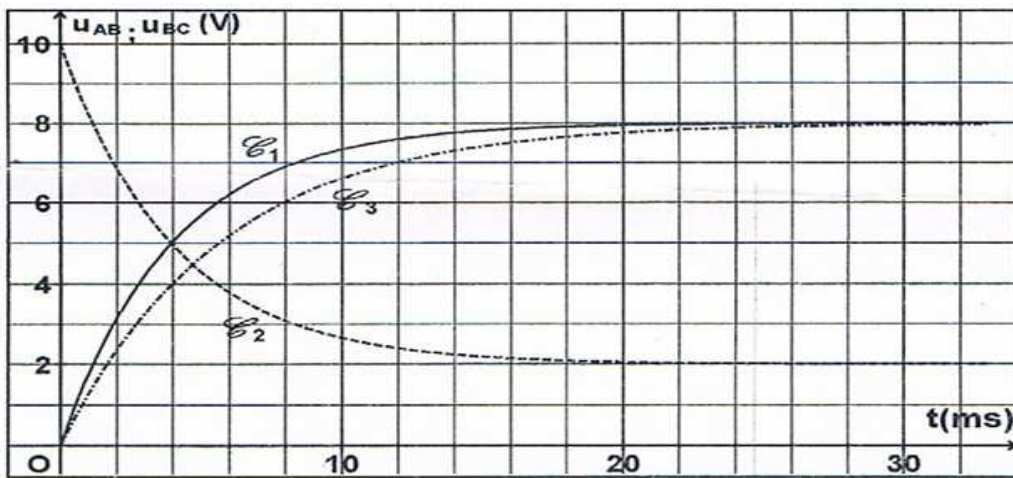

figure - 4

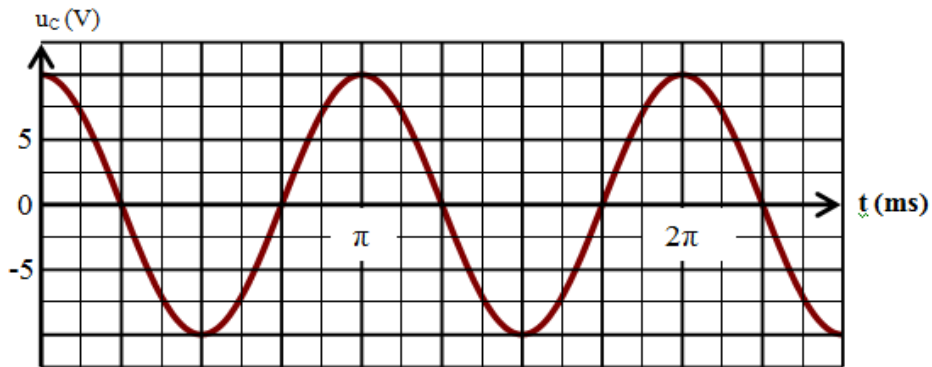

figure - 5

